

Szczegół D  
Skala 2:1

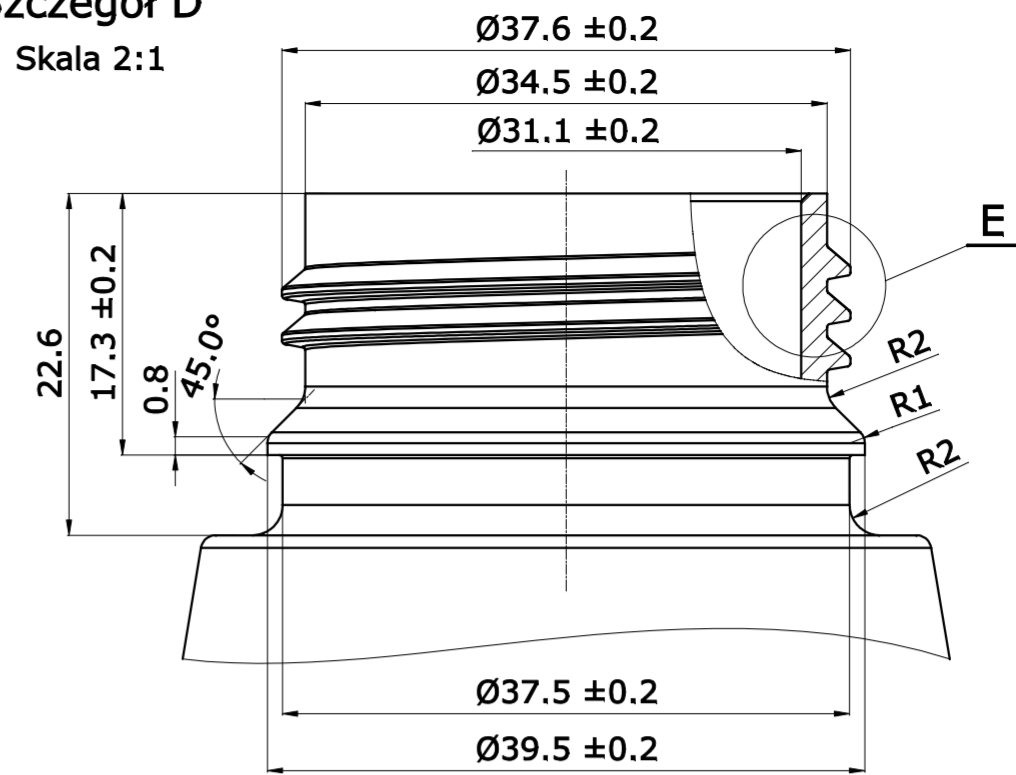

Szczegół E  
Skala 5:1

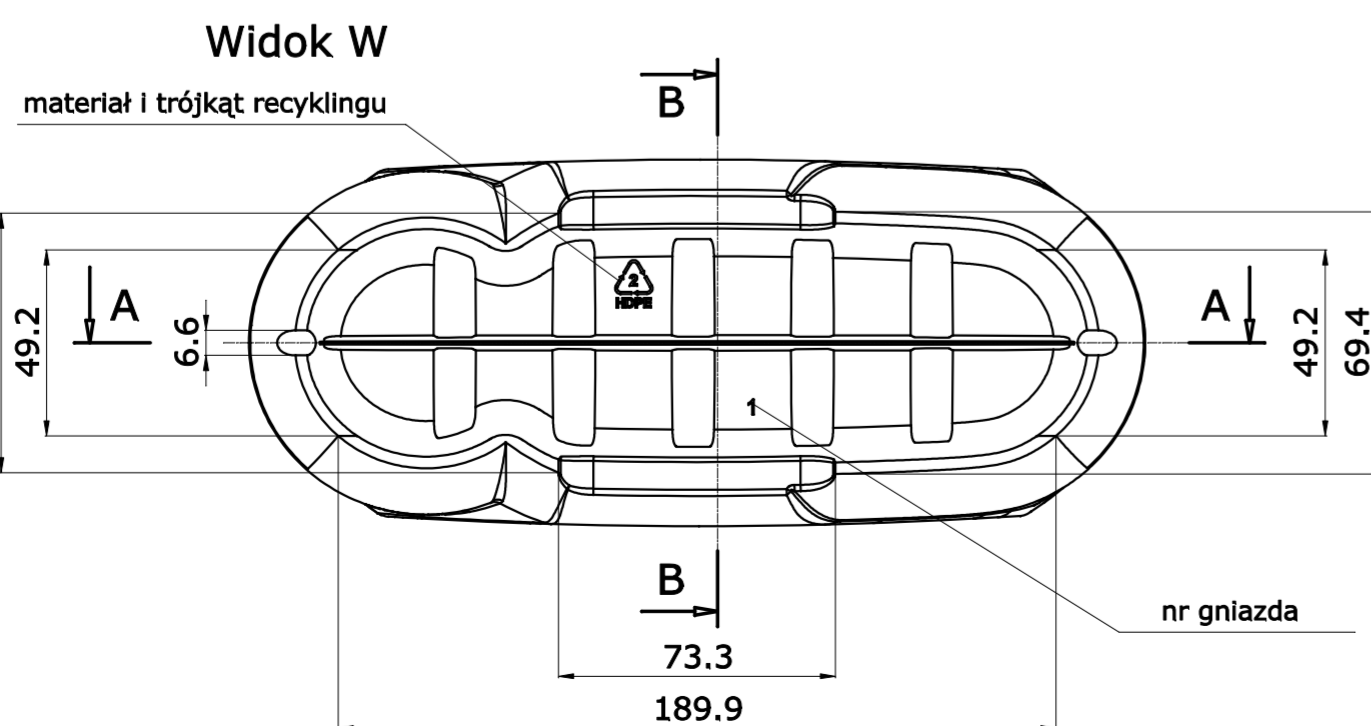
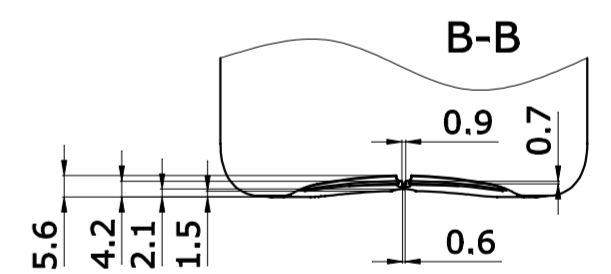
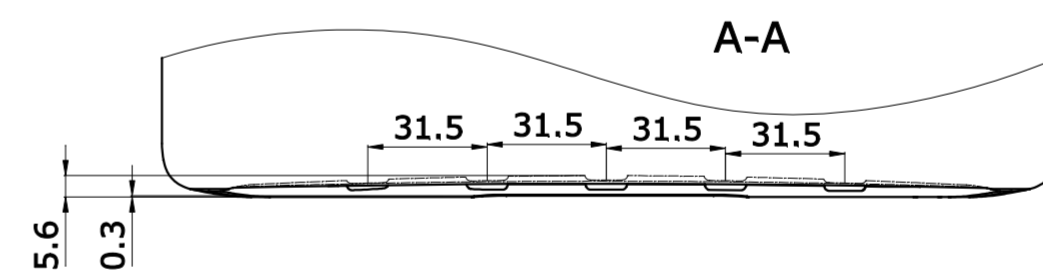
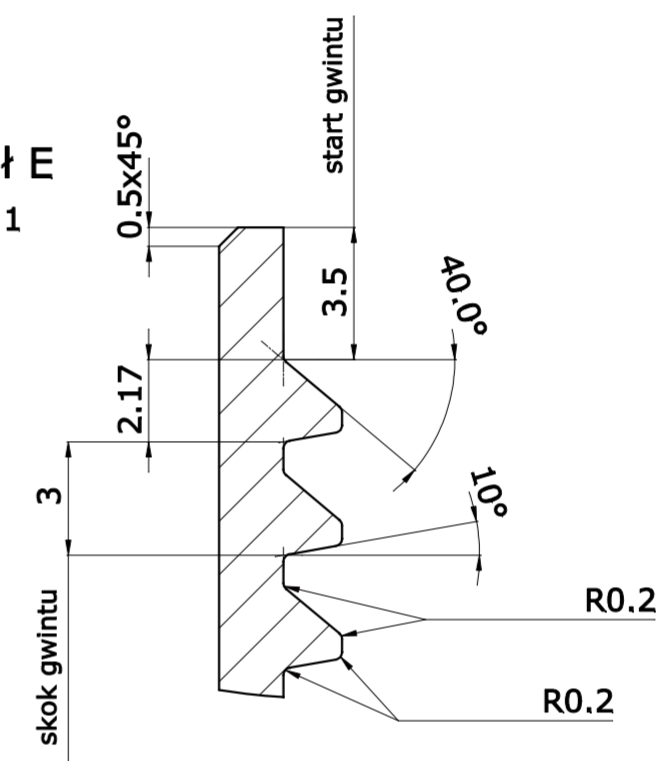

**UWAGI:**

1. Nieoznaczone odchyłki wymiarów wg normy DIN 16901 grupa 150.
2. Wymiary nie podane na rysunku wg modelu 3D.
3. Szyjka z gwintem Bericap 38mm.
4. W tabeli podana teoretyczna masa detalu.
5. Rzeczywisty poziom nalewu może się różnić od nominalnego podanego na rysunku.

CAD 2D jest uzupełnieniem dokumentacji przestrzennej 3D

MATERIAŁ	HDPE	WAGA	195g	PROJEKTOWAŁ	PDO DESIGN	SKALA	1:2
PLIK CAD 3D	kanister Lidl 5L		DATA	14.01.2019		NR RYS. 00.01.B	
NAZWA	Kanister Lidl 5L HDPE						ARK 1 Z 1 A2
EUROMEX		PDO_14.01.2019					